



Contemplando un Cuadro

INTRODUCCIÓN

EL DIBUJO

- La línea
- El contorno
- El tono
- La perspectiva

LA COMPOSICIÓN

- El ritmo.
- Elementos compositivos: el espacio
- El espacio
- División del cuadro
- Sección áurea
- Determinación de puntos
- Las líneas
- Las líneas
- Las curvas
- Las figuras geométricas
- Triángulos
- Curvas
- Letras
- Las masas
- El balanceo
- Equilibrio de pesos iguales
- Las líneas como elementos con peso
- Equilibrio de pesos mediante la línea
- El destaque de los tonos
- El destaque y el peso de las masas
- Claves tonales mayores
- Claves tonales menores

EL COLOR

- Colores luz
- Colores pigmento
- Primarios, secundarios y terciarios
- Colores complementarios
- El color de los cuerpos
 - El color de las sombras
 - Armonización del color
- Colores cálidos
- Colores fríos
- Colores quebrados
- Contrastes de tono y color
- Pigmentos utilizados

LOS TEMAS

- Figuras
- Paisajes
- Marinas
- Flores
- Bodegones
- Signos

LAS TÉCNICAS

- Temple
- Gouache
- Tintas
- Caseína
- Óleo
- Pastel
- Acuarela
- Ceras
- Lápices de colores
- Acrílico
- Fresco
- Encáustica
- Lápiz plomo, carbón, sanguina, tinta
- Grabado, linóleo, aguafuerte

LOS ESTILOS y ÉPOCAS

Contemplando un Cuadro

1. Introducción

CONTEMPLANDO UN CUADRO pretende transmitir los conocimientos que utiliza un pintor o que tiene en cuenta para realizar su obra. Son las pautas que normalmente sigue para ejecutarla y que el espectador debe ser capaz de percibir y valorar. Solo así se puede disfrutar a tope de la contemplación de un cuadro. No hagan caso a esas personas que dicen “no es necesario saber de arte para disfrutar del arte o valorar una obra de arte”. Para disfrutar de un buen vino es necesario saber de vinos: conocer sus componentes, procesos de elaboración y variedades, saber apreciar sus características organolépticas desarrollando el paladar a base de muchas catas. Para disfrutar del Arte hay que saber de Arte: conocer los elementos de que se compone la obra, procesos, técnicas y variedades de estilos y es necesario “catar” mucho Arte.

El **dibujo**, la **composición** y el **color** son los tres pilares fundamentales sobre los que se sustenta una obra plástica pero nos queda el cuarto pilar: la **técnica**. Al final, el mejor o peor dominio de la técnica es lo que dará las calidades plásticas más visibles aunque las tres anteriores están implícitas, la más explícita es la técnica. Sin ella no se puede resolver la obra o no se resolverá de la mejor manera. Aquí daremos un repaso a estos cuatro parámetros que nos darán la medida de una obra de arte.

Cuando una persona mira un cuadro es evidente que verá una serie de aspectos y otros que no verá. De los aspectos o características que vea unas las podrá definir y otras no sabrá como. Las que pueda definir las podrá transmitir, las otras le será imposible. De las características que pueda transmitir, unas serán comprendidas por los interlocutores y otras no...

En resumen, una cosa es mirar y otra ver, una cosa es transmitir y otra recibir. Espero transmitir con suficiente claridad para que la inmensa mayoría pueda recibirlo.

Y ahora entramos en materia: ¿Qué cosas, aspectos o características debemos percibir en un cuadro?

Probablemente lo primero que nos llamará la atención será su **color** o **colores** que pueden provocar efectos de luz o no. Después nos daremos cuenta del **dibujo** de las formas y percibiremos si este es realista o no. A continuación, haciendo un recorrido visual más detenido, tratamos de interpretar que representa aquello: una niña bebiendo agua, una mesa con un frutero, un guerrero a caballo, etc. es decir **el tema**.

Contemplando un Cuadro

2. El Dibujo

Aunque actualmente hay muchos artistas que no hacen uso del dibujo, bien porque superponen objetos en el soporte y por tanto no tienen nada que dibujar o porque directamente emborronan con manchas el lienzo, papel o tabla, sin más y poco a poco van apareciendo las formas, al final se percibirán unos contornos que delimitan o separan unas formas de otras en el cuadro. Esto es el dibujo.

El dibujo, como cualquier acción que el ser humano realiza, para conseguir un objetivo con seguridad, exige una técnica, si se quiere dominar la situación. Por tanto, necesita un tiempo de aprendizaje para conseguir dibujar lo que uno quiere y como uno quiere, y no lo que salga.

Atendiendo al material e instrumento utilizado para resolver el dibujo, se puede dibujar con carbón, lápiz, sanguina, grisalla, pincel, pluma, rotulador, tiza o bien con la pintura y color directamente. También se puede hacer con un estilete como en los grabados, rompiendo la capa de parafina, o con el mango del pincel o un palillo como en las ceras si se da un color base. Es decir, cada artista encuentra la forma y manera que mejor va con él y, si no encuentra ninguna adecuada, la inventa.

Normalmente, antes de comenzar a pintar un cuadro, es necesario definir que vamos a pintar y como lo vamos hacer, de que elementos se compondrá y como los vamos a colocar. Todo ello se suele resolver mediante dibujos previos de los elementos por separado y en conjunto.

En el dibujo estudiaremos sus diferentes aspectos: la **línea**, el **contorno**, el **tono** y la **perspectiva**.



Contemplando un Cuadro

3. La Línea

1. La línea no es otra cosa que una raya marcada de algún modo sobre una superficie.

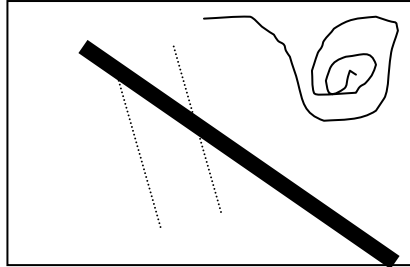

2. La línea divide, delimita o separa un área o espacio y define una forma gracias al borde o contorno.

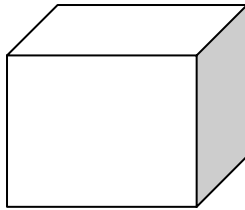

3. Con la línea creamos un dibujo o estructuramos una composición, resolvemos símbolos o ideas y producimos gradaciones tonales. La línea por si sola puede mostrar emociones y sensaciones.

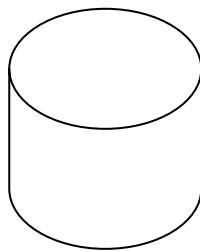

4. La línea recta expresa estabilidad, vigor, seguridad y tiene cualidad masculina.



Contemplando un Cuadro

La Línea

5. La curva expresa voluptuosidad, indecisión. Tiene cualidad femenina.



6. Expresa energía cuando es muy cerrada.

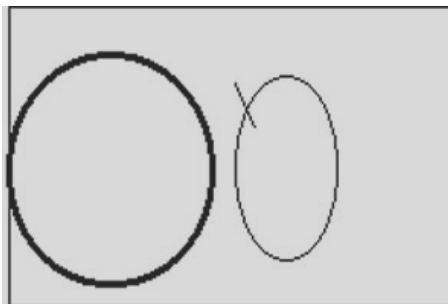

7. Movimiento e intranquilidad al ser irregular.



8. La línea vertical es la más estable digna y fuerte.



Contemplando un Cuadro

La Línea

9. La horizontal es la más sólida y reposada

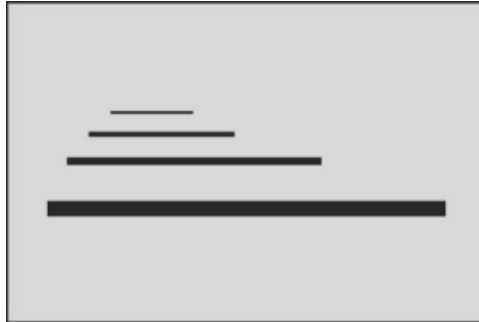

10. La recta inclinada es activa, excitada y aumenta esa sensación a medida que es más inclinada. Si es excesiva la inclinación dará la sensación de desplome, caída o desequilibrio.

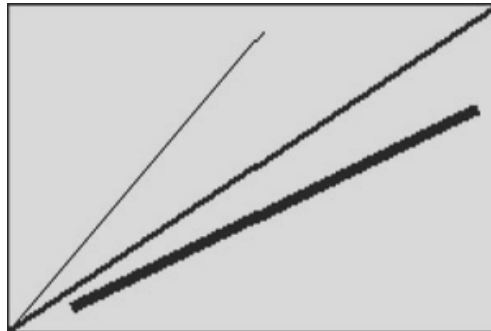

11. La línea rota y en múltiples direcciones expresa confusión, discordia

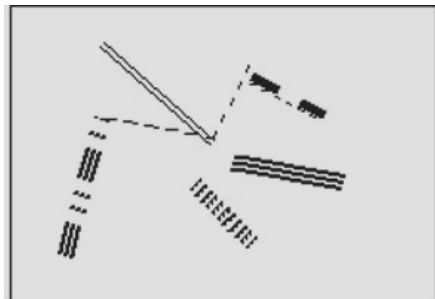

12. La base de toda creación pictórica reside en la combinación de las formas lineales y en la subdivisión de áreas y contornos.

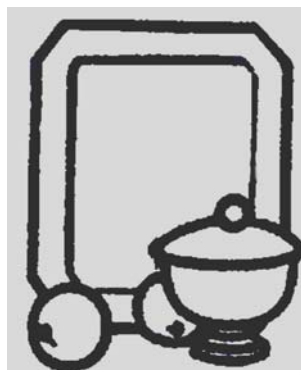

Contemplando un Cuadro

La Línea

13. Por la línea se definen puntos focales o de mayor interés en el dibujo.

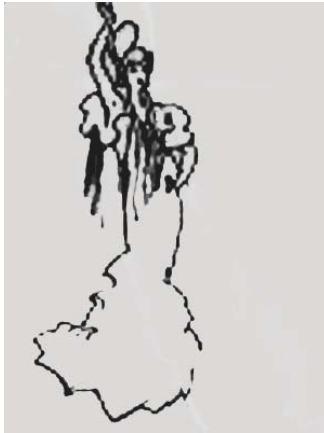

14. Caminos para la vista.

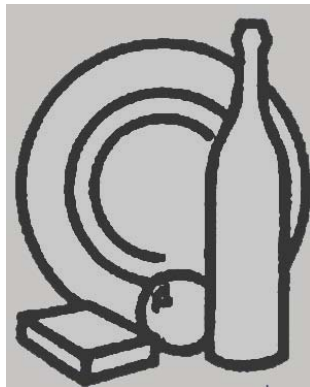

15. Motivos para atraer la atención

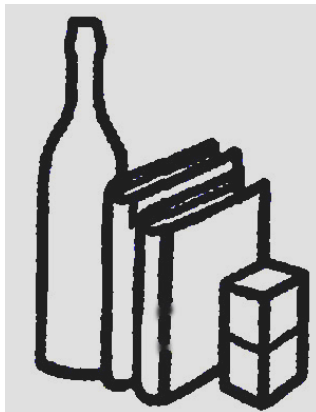

Contemplando un Cuadro

4.. El Contorno

Es el conjunto de líneas que limitan un cuerpo o espacio y que establecen el dibujo propiamente dicho.

Cuando miramos un objeto, lo primero que percibimos es el contorno. Los niños distinguen los objetos por el contorno pues es el que define las cosas sin necesidad de colores, ni luces, ni sombras.

Un dibujo se compone solo de dos dimensiones (ancho y alto) pero normalmente se pretende crear la ilusión de la tercera dimensión: la profundidad. La sensación de profundidad se expresa de forma convencional; de igual forma, el contorno también es un artificio para definir un objeto en la superficie del lienzo o papel.

La ilusión de profundidad puede expresarse por la línea bien jugando con el grueso de la misma o con el tono. Ved las figuras 8, 9 y 10 donde al ser mas gruesa la línea nos produce la sensación de estar más cerca. Así mismo, el negro intenso nos parece estar más cerca de nosotros que el gris claro.

Observen un paisaje y verán como lo más cercano es más nítido y los colores más intensos. Según vamos observando, lo más lejano nos aparece menos nítidos los contornos y los colores van bajando su intensidad hasta hacerse grises azulados.



Contemplando un Cuadro

5. La Perspectiva

La perspectiva es una técnica de dibujo mediante la cual conseguimos provocar el efecto de lejanía y profundidad y por tanto de volumen.

Hemos de diferenciar la perspectiva aérea de la perspectiva geométrica.



En la **perspectiva aérea** el primer plano es más nítido y contrastado, estando los colores más saturados. Los planos siguientes pierden saturación del color y definición de las formas. Los planos más lejanos pierden totalmente el contraste y el color se vuelve gris. En la foto tenemos el perro en primer plano, después la arboleda y la casa, detrás unos pequeños montes y al fondo una montaña. Detrás casi no se distingue del cielo, el quinto plano de la sierra.

En la perspectiva geométrica se definen una serie de líneas y puntos que dan como resultado una especie de pirámide que si fueran muchas líneas parecería un cono, por lo cual se le llama perspectiva cónica.

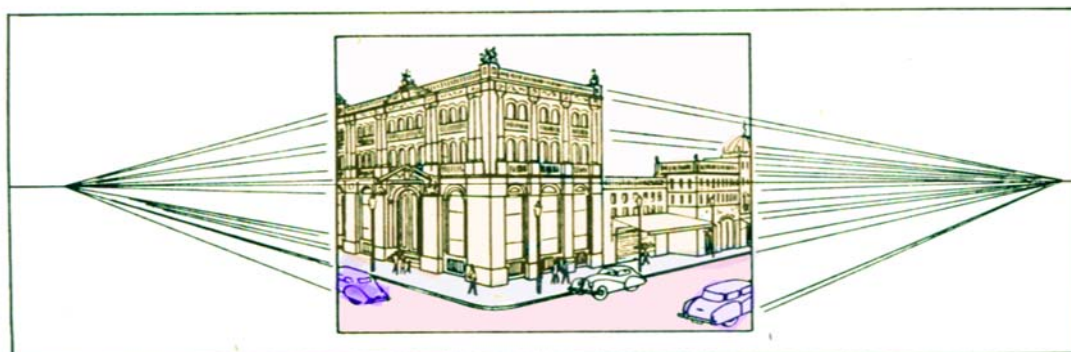

Contemplando un Cuadro

La Perspectiva

En la observación de una perspectiva hemos de distinguir: la **línea de tierra**, que es la línea o plano sobre el que nos apoyamos, la **línea de horizonte** que está a la altura de nuestros ojos, el **punto de vista** que está en la línea de horizonte y justo en línea con nuestros ojos y **el punto o puntos de fuga** que son justamente donde se unen todas las líneas de "la cónica"

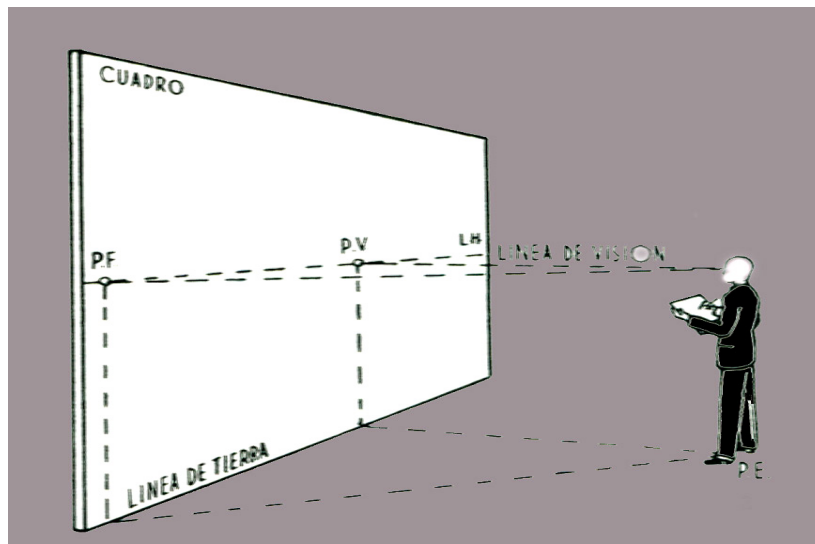
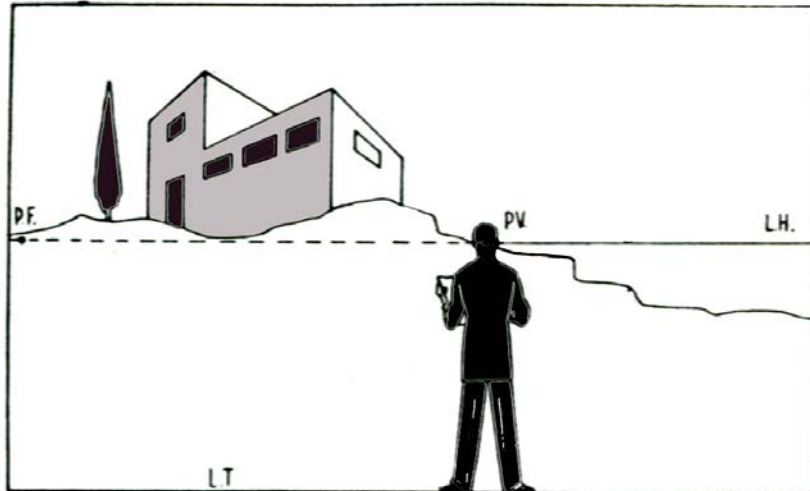

Cualquier cosa que queramos dibujar con la perspectiva correcta, partiremos siempre de una caja o paralelepípedo en cuyo interior construimos el objeto o volumen concreto. Así un cuadrado en perspectiva se transforma en un trapecio.

Contemplando un Cuadro

La Perspectiva

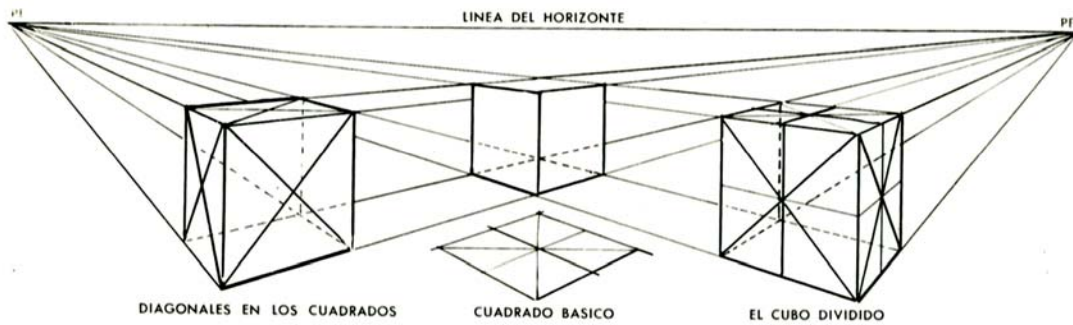

En la superficie del cuadrado podemos construir una circunferencia que se transformará en un óvalo.

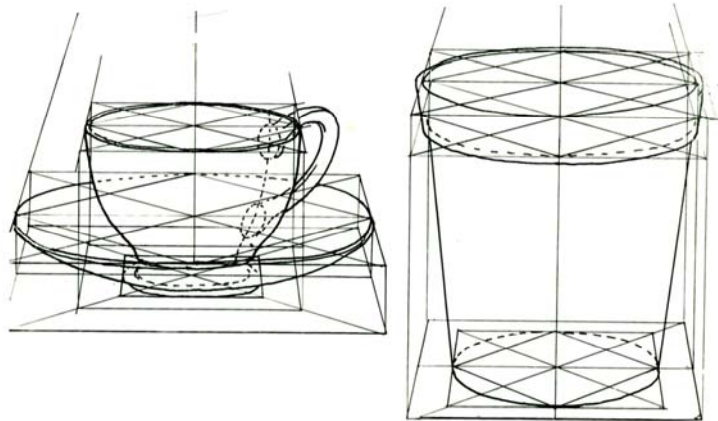

Contemplando un Cuadro

6 . El Tono

Las formas se definen gracias a la luz. El modelado o volumen de los objetos se produce por la combinación de la luz con la sombra. El dibujo no es la forma sino la manera de ver las formas (Degas)

Se llega a la representación de un objeto mediante el dibujo, con una gran capacidad de observación de la realidad y potencia analítica, para ver el como y el porqué de lo que se observa y así encontrar el método más simple para su representación en el papel.



Contemplando un Cuadro

El Tono

Podemos ver en el dibujo las diferentes zonas tonales en que la luz divide a un cuerpo: medio tono, sombra propia, reflejo y luz . Fuera de él está la sombra proyectada.

Podemos crearnos nuestra propia escala de tonos y dependiendo de la valoración de cada zona lograremos diversos efectos de luz.

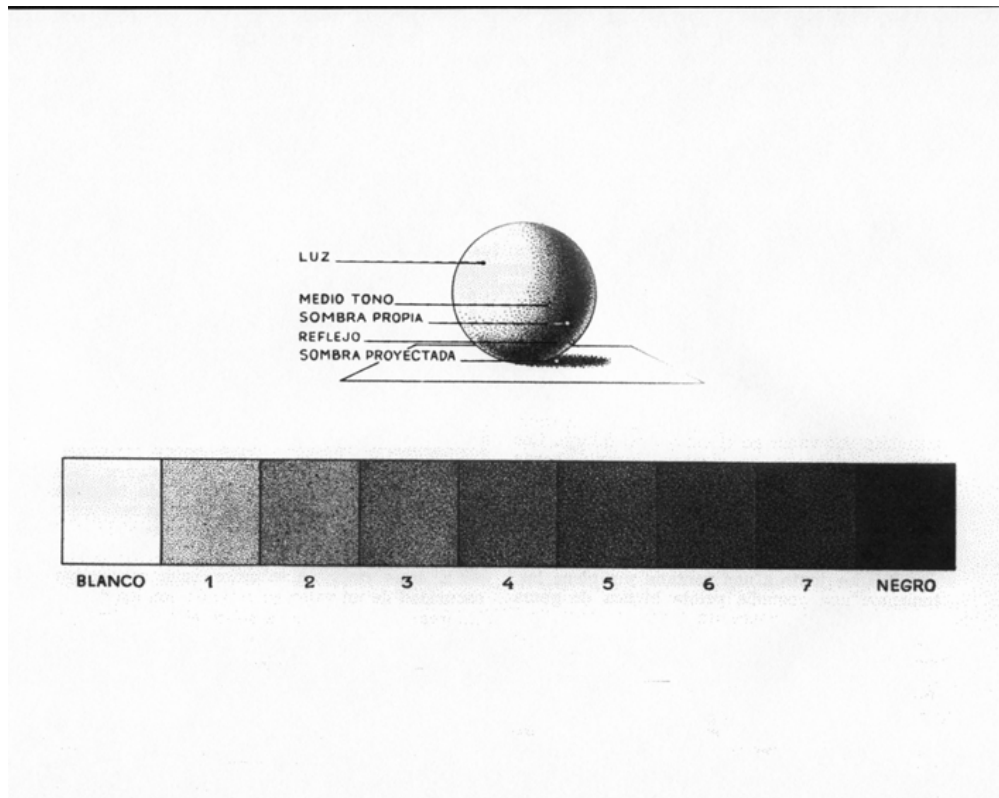

Para poder simplificar los muchos tonos que podremos apreciar al observar un objeto, definimos una escala de ocho tonos mediante la cual podremos representar la intensidad de la luz considerando los valores y la diferencia entre las zonas “medio tono” y “sombra propia”. Así tendríamos:

Luz difusa: valores 3 y 4. Diferencia 1

Cielo nublado: valores 3 y 5. Diferencia 2

Pleno sol: 2 y 5. Diferencia 3

Luz artificial: 2 y 6. Diferencia 4

Contemplando un Cuadro

7. La Composición I

La composición es el arte o manera de combinar elementos para que resulte un conjunto armónico, unitario y bello.



"Acrobata y joven equilibrista"
PICASSO



"Leda y el Cisne"
DA VINCHI



"La Maja Desnuda"
GOYA

Contemplando un Cuadro

La Composición I



"Danae"
REMBRANDT



"La rendición de Breda"
VELÁZQUEZ

Contemplando un Cuadro

8. La Composición II

La composición de la obra de Picasso está resuelta mediante dos triángulos rectángulos que provoca una sensación de estabilidad y seguridad y el otro invertido que es precisamente el que provoca la sensación opuesta, inestabilidad y también una sensación aérea, como de flotación o sustentación en el espacio. Por tanto, esta sencilla composición consigue conjugar dos sensaciones opuestas jugando con dos triángulos.



Las líneas curvas expresan movimiento, suave, rítmico y elegante, pero aquí además expresa sensualidad y voluptuosidad en esta obra de Da Vinci.



Contemplando un Cuadro

La Composición II

La recta diagonal da sensación de movimiento penetrante y conduce la mirada entrando por los pies y terminando en la cabeza. El triángulo isósceles inclinado, produce sensación de caída y la punta de flecha que forma el triángulo y la diagonal, es como si se clavase en tierra penetrando. Las curvas del cuerpo dan sensualidad y voluptuosidad a la figura en LA MAJA DESNUDA.

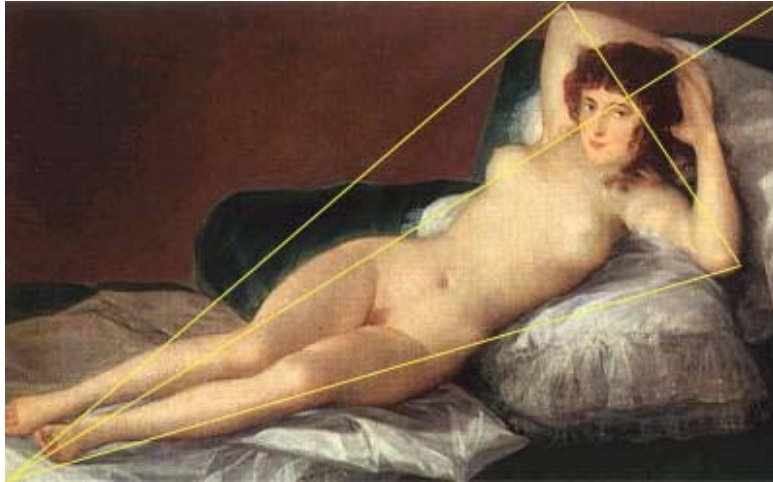

Las dos líneas inclinadas que convergen en la esquina superior derecha confieren un gran dinamismo a la composición. Los dos óvalos centrales dan una delicada tranquilidad femenina que contrasta con la tensión del caballero metido dentro del triángulo derecho.

Esta composición de Velázquez está formada principalmente por dos triángulos y un círculo, el personaje principal está situado en el centro del círculo. La línea horizontal, donde llegan las cabezas de las figuras, confieren una sensación de paz, de serenidad. Los triángulos formados a izquierda y derecha, dan dinamismo a la composición. Pero lo que centra la escena es el círculo, cuyo centro es el cuello de la casaca, del personaje vencido, así contrarresta el dinamismo existente a los dos lados. El personaje que recibe las llaves, está en el lugar más destacado de toda la composición, en la línea vertical derecha de la "sección áurea"



9. La composición III

TÉCNICAS DE LA COMPOSICIÓN

Hemos visto en obras de grandes artistas, como la distribución de los elementos en el cuadro, no solo permiten una sensación agradable por la armonía de las formas y colores, sino que esa especial distribución trasciende para dar significados que se perciben a nivel inconsciente.

Hemos desarrollado las leyes de la **COMPOSICIÓN** en 22 unidades didácticas, absolutamente gráficas e intuitivas, que les permitirán comprender y asimilar fácilmente las técnicas utilizadas por los grandes artistas para transmitir sus mensajes.

De igual manera que el color azul lo asimilamos como frío por ser los mares y los hielos, azules y fríos, entendemos el amarillo y el rojo como calientes, pues el Sol y el hierro candente, como el fuego tienen estos colores. Pues bien, así mismo sucede con las líneas, las figuras geométricas, las masas y los tonos. Todo tiene su significado y el artista debe conocerlo y aplicarlo para transmitir las ideas y sensaciones que quiere hacer llegar al espectador.

Evidentemente si el espectador conoce a nivel consciente las claves, le será más fácil descubrir y percibir lo que el artista le quiere transmitir; en caso contrario sucederá lo mismo que dice el refrán "El que no sabe es como el que no ve" solo que en este caso habría que decir: El que no sabe no ve.

La composición III

Lámina 1. El Ritmo

Al componer el artista ha de conseguir armonizar, unir, relacionar líneas, masas y tonos, llevando la mirada del espectador por el camino que él quiera y ahí es donde está el movimiento y el cambio de formas.

Las masas dependiendo de su superficie y su tono tienen un peso y este debe equilibrarse en la superficie del cuadro.

La dirección del trazo, de la pincelada, pueden crear un fuerte ritmo. Obsérvese en las obras de los impresionistas, especialmente Van Gogh.

EL RITMO

1

Ritmo es la sucesión ordenada de Líneas, Masas y Tonos desarrollados en una superficie
Esa sucesión es el movimiento dentro de la unidad en el cambio
COMPONER es distribuir los elementos de manera armónica, con Ritmo

MASAS

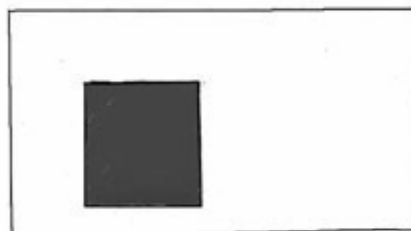

Desequilibrio en lado izquierdo

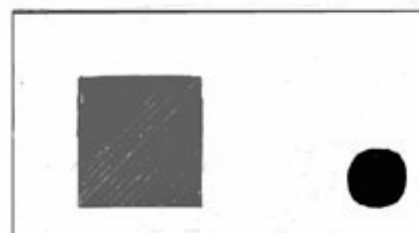

Masas equilibradas

TONOS

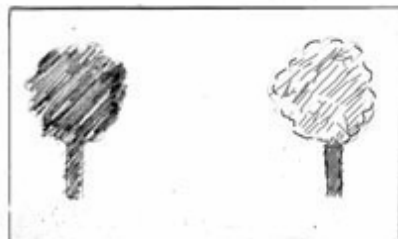

Desequilibrado

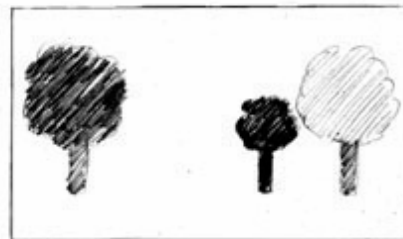

Equilibrado

Contemplando un Cuadro

10. La composición IV

Láminas 2-3. Elementos Compositivos: El Espacio

Vemos que no solo es importante como distribuimos los elementos dentro de la superficie del cuadro, sino que la forma y proporciones de esa superficie, también tiene su importancia y determina unas sensaciones que deben estar acordes con el tema de la obra. Así vemos que internamente, las líneas, transmiten sensaciones diferentes si son verticales, horizontales o inclinadas. Y de igual manera, la superficie al ser alargada en sentido vertical u horizontal transmiten sensaciones diferentes, o bien si son cuadradas. Aunque la mirada del espectador siga un recorrido inconsciente general, es el artista quien con su composición, obligará al espectador a seguir el recorrido que él quiera, jugando con los ritmos creados por las líneas, masas y tonos.

ELEMENTOS COMPOSITIVOS: EL ESPACIO

2

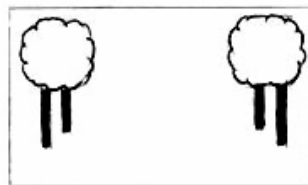

LÍNEAS VERTICALES: Estabilidad y equilibrio

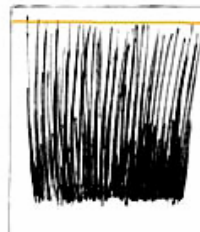

LÍNEA HORIZONTAL INFERIOR:
Peso, base, sostén
Línea Superior: cielo
Línea Inferior: tierra

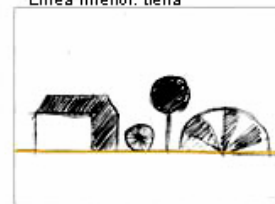

CUADROS ALTOS:
Temas que expresan aspiración, ascenso espiritual o intelectual. Cuanto más alto más se acentúa su vigor expresivo



LÍNEA HORIZONTAL SUPERIOR:
Aspiración, superación, elevación
(toda forma que se dirija a ella)



ÁNGULOS: Potencian la impresión de movimiento y acción a toda línea o grupo de masas orientadas hacia ellas y les da un vivo ritmo activo

EL ESPACIO

3



CUADROS APAISADOS: Adecuados para expresar quietud, reposo, movimiento horizontal, procesiones, etc.



GENERAL: Adecuar la forma principal del dibujo con la forma del cuadro



SUPERFICIES CUADRADAS:
Son emotivamente neutras

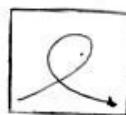

MIRADA DEL ESPECTADOR:
Recorre estos caminos

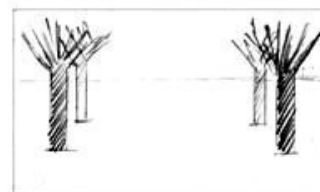

ÁNGULOS: Dan vigor, dinamismo, capacidad expresiva y rítmica a las líneas que se dirigen a ellos

11. La composición V

Lámina 4. División del Cuadro

El espacio creado por la superficie del cuadro, podemos dividirlo de muchas formas, pero especialmente hay tres, debido a sus proporciones: $\frac{1}{2}$, $\frac{5}{3}$ y cualquier otra. Solo la proporción $\frac{5}{3}$ da unidad y variedad.

DIVISIÓN DEL CUADRO

4

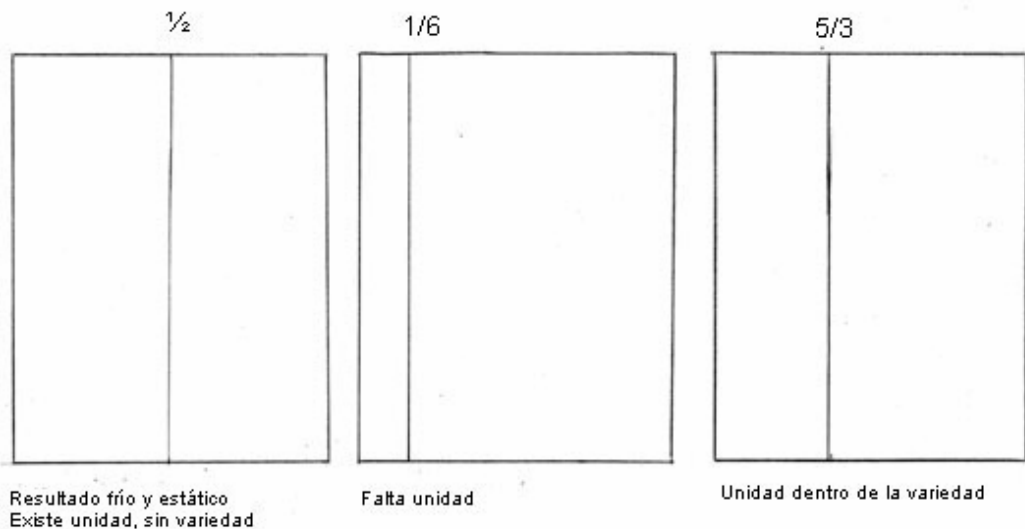

12. La composición VI

Lámina 5. Sección Áurea

La Sección Áurea o proporción de Oro nos permite definir una superficie armónica en sus relaciones de longitud y altura, así como, interiormente, hallar los puntos y zonas armónicas, tomando como razón el valor 1,618. Nos bastará con multiplicar una distancia o longitud por el valor 1,618 para hallar la medida superior que cumpla la "Sección Áurea" o dividirlo para hallar la inferior.

SECCIÓN ÁUREA

5

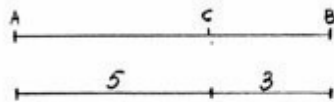

$$\frac{AB}{AC} = \frac{AC}{CB} = \frac{5}{3} = 1,618$$

La relación entre el lado mayor y el menor es la SECCIÓN ÁUREA

PROBLEMA 1
Dado un segmento, hallar otro que guarde con él la proporción armónica



PROBLEMA 2
Construir rectángulos que cumplan la Sección Áurea



PROBLEMA 3
Dividir rectángulos que cumplan la proporción armónica

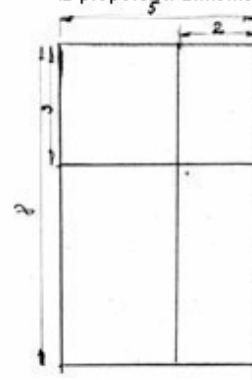

13. La composición VII

Lámina 6. Determinación de Puntos

Aplicando el valor 1,618 o bien usando la Serie de Fibonacci, podremos siempre determinar los puntos armónicos, donde nos convendrá situar el/los elementos que queramos destacar de nuestra obra. Aunque siempre habremos de definir un orden de importancia para que solo un elemento destaque de todos los demás.

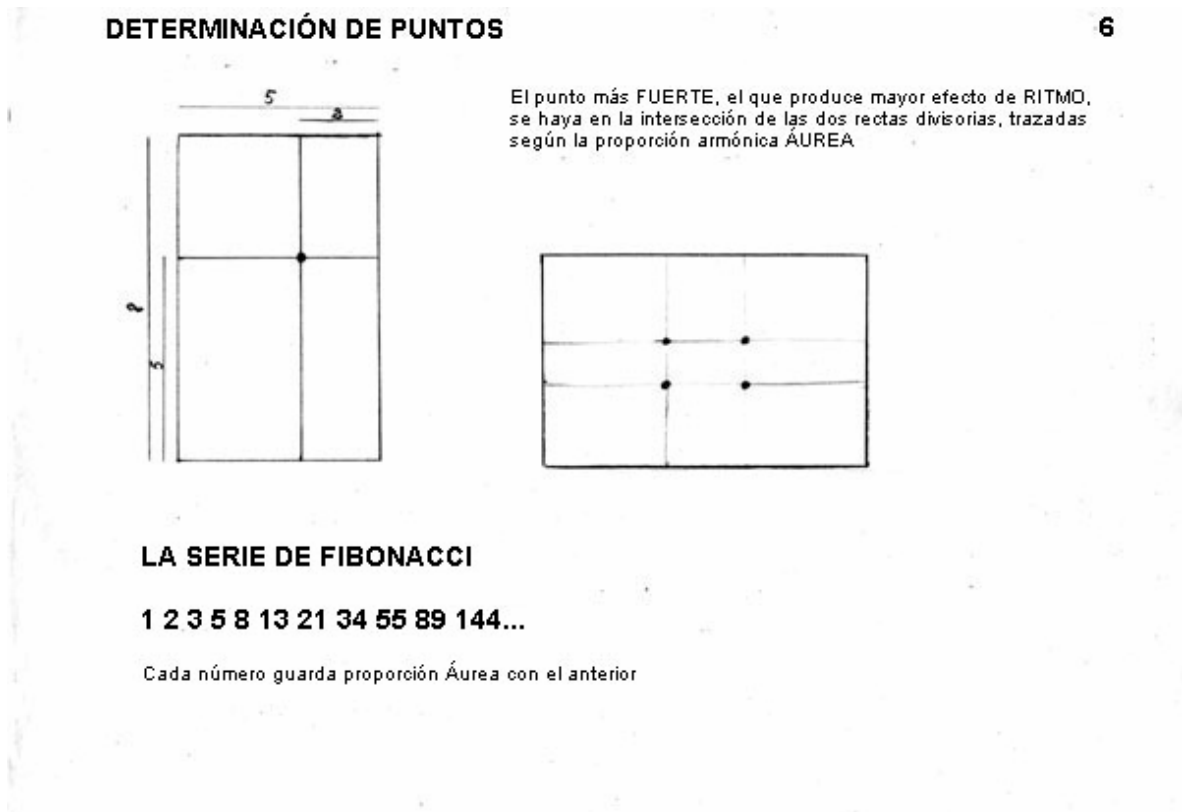

14. La composición VIII

Láminas 7, 8 y 9. Las Líneas

Vemos que en la construcción del esqueleto del cuadro, las líneas definen por si solas importantes sensaciones que son determinantes para transmitir al espectador nuestro mensaje.

LAS LÍNEAS

7

La **LÍNEA** es el movimiento del dibujo o pintura, al igual que las masas y tonos son su peso.
ESQUEMA LINEAL es el conjunto de líneas que forman el esqueleto oculto de la obra

LÍNEA RECTA: Sencillez, fuerza, decisión. Tiene carácter masculino



RECTA VERTICAL: exaltación, ascensión, miras elevadas, fuerza, permanencia. Es estimulante.

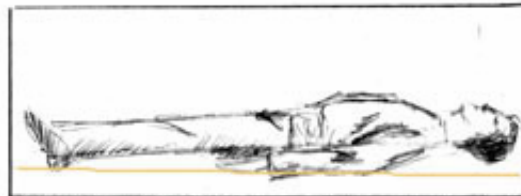

RECTA HORIZONTAL: paz, quietud, serenidad, reposo. Es sedante, tranquilizadora.

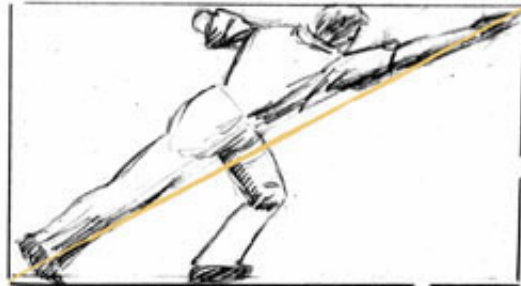

RECTA INCLINADA: movimiento violento, penetrante, decidido, caída. Dinamiza la composición. Conduce la mirada Hacia los puntos de interés.

La composición VIII

LAS LÍNEAS

8



RECTAS RADIALES: expansión, gloria, esplendor, devoción, estallido, libertad. Guían la mirada hacia el centro que sugiere concentración, recepción, poder, unidad.

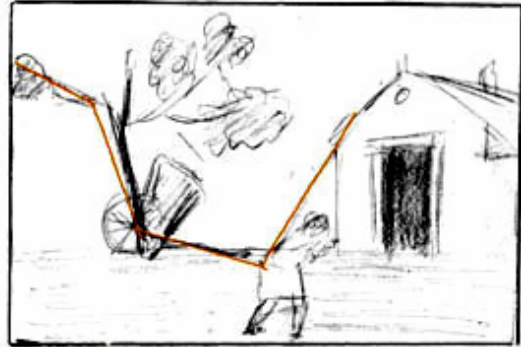

RECTAS QUEBRADAS: estatismo, permanencia, estabilidad, sobriedad.

LAS CURVAS

9

Expresan movimiento rítmico, suave y elegante. Carácter femenino. Al cerrarse, se hace más sensual y voluptuosa, y más pesada. Todo esquema lineal debe componerse, fundamentalmente de rectas, dulcificando con alguna curva activadora.

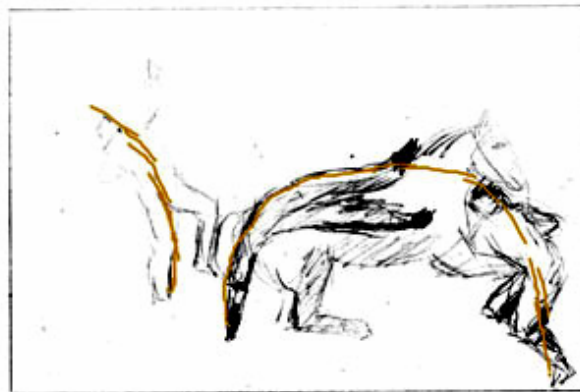

15. La composición IX

CURVAS

12



CIRCUNFERENCIA: Regularidad y equilibrio. Le resta dinamismo y variedad. Centra y resalta el tema.

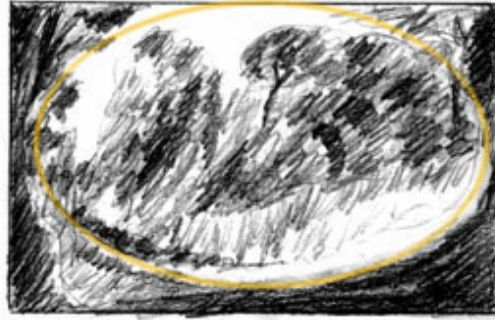

ÓVALO: Delicada tranquilidad femenina, grandiosidad, majestuosidad.

LETRAS

13



L: Encierra el tema de modo más desahogado que el rectángulo.



J: Igual que la L.

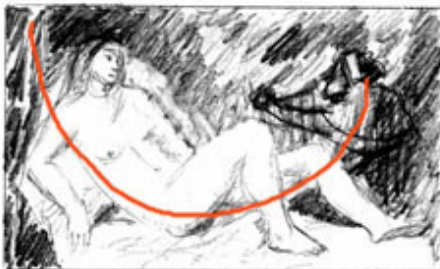

C: Suavemente dinámica, poco estable. Es necesario equilibrar con masas y tonos.

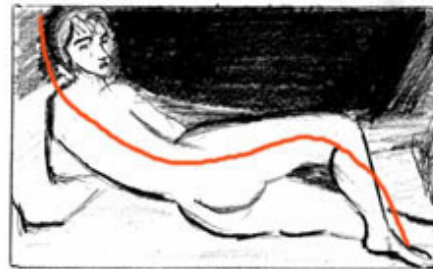

S: Horizontalmente se usa en paisaje y crea movimiento. Verticalmente crea impresión de espacio, distancia. Acción, vitalidad con suavidad y continuidad.

16. La composición X

Lámina 14. Las Masas

Para que una obra resulte agradable, también es importante que el peso de las masas resulte equilibrado en la superficie del cuadro y eso se consigue con la técnica del balancín.

LAS MASAS

14

Un dibujo bien compuesto es aquel cuyos pesos diversos se equilibran en una unidad armónica de líneas, masas y tonos.

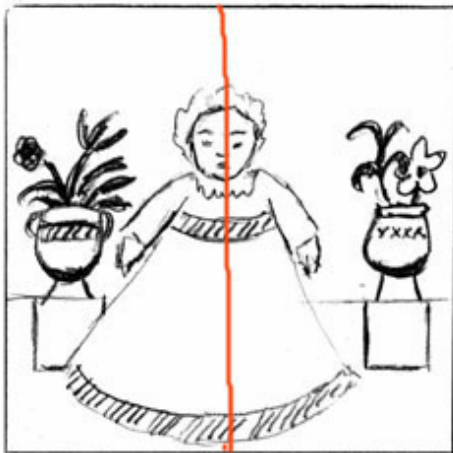

SIMETRÍA: Equilibrio estático que sugiere descanso. Solemnidad, severidad, majestuosidad. Sobre eje vertical u horizontal, real o imaginario.

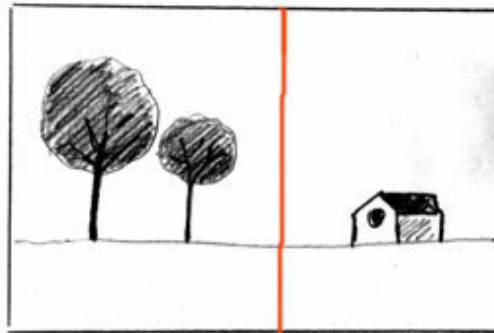

ASIMETRÍA: Desequilibrio y dinamismo.

17. La composición XI

Lámina 15. El Balancín

Utilizando la técnica del balancín, lograremos distribuir las masas y tonos de forma que la obra tenga equilibrados los pesos.

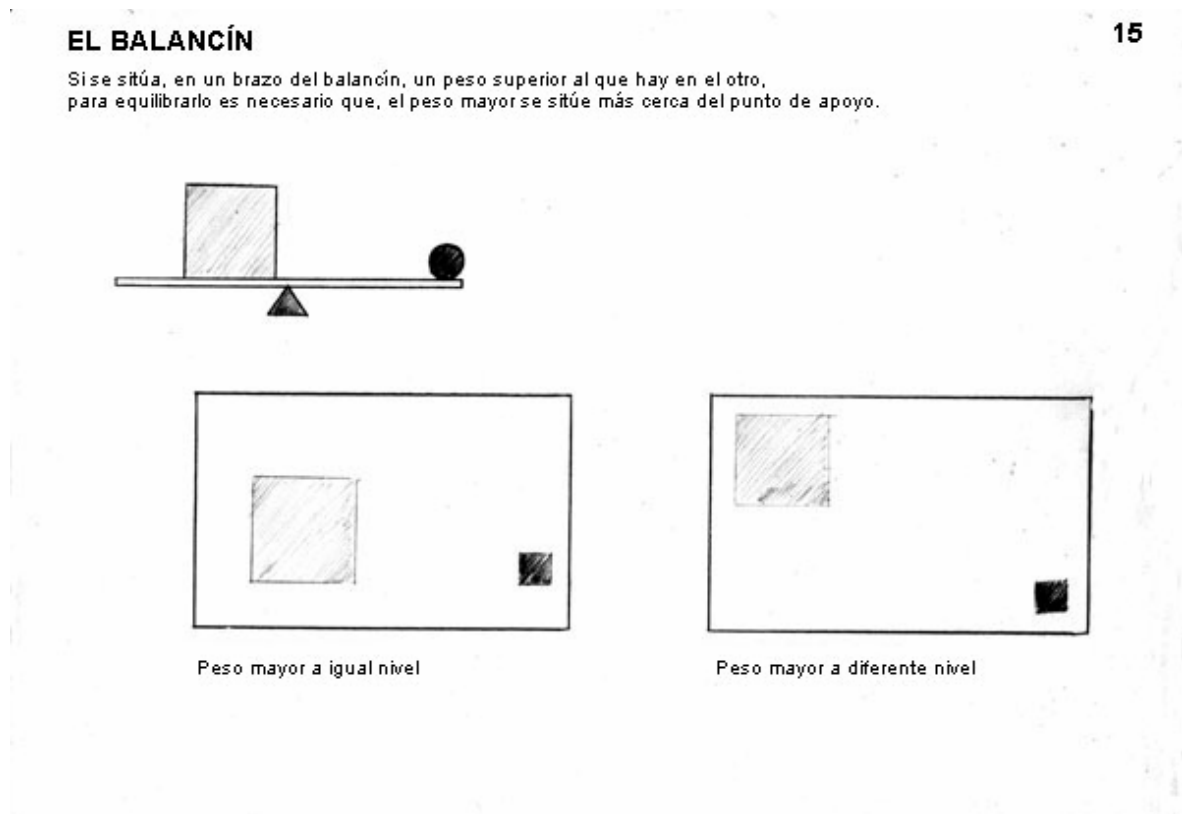

18. La composición XII

Lámina 16. Equilibrio de pesos iguales

Cuando las masas con las que jugamos tienen igual peso, bastará con situarlas equidistantes del centro para equilibrarlas.

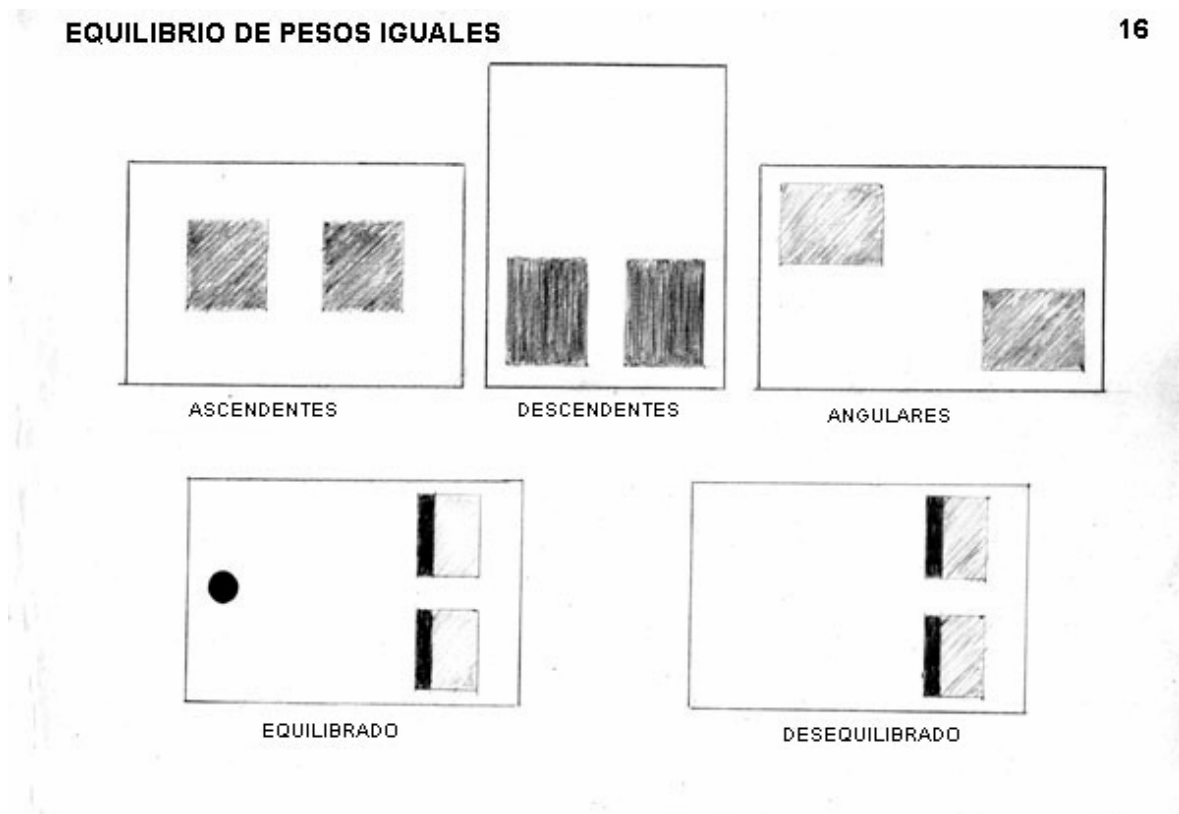

Contemplando un Cuadro

19. La composición XIII

Láminas 17-18. Las Líneas como elementos con peso

Otra forma de equilibrar los pesos es jugar con las líneas que seccionarán las masas.

LAS LÍNEAS COMO ELEMENTOS CON PESO

17



Las líneas crean espacios

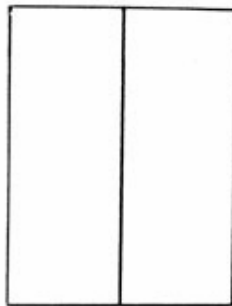

Masas blancas con peso igual

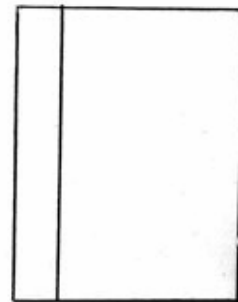

Pesos desiguales

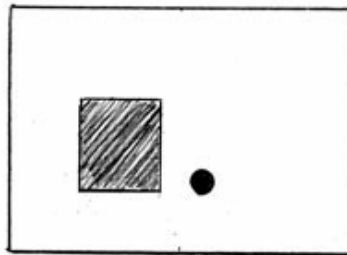

Desequilibrado

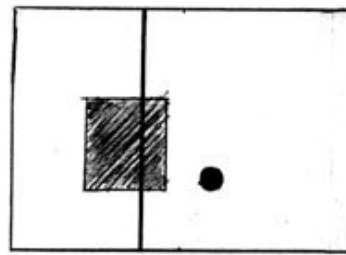

Equilibrado

EQUILIBRIO DE PESOS MEDIANTE LA LÍNEA

18

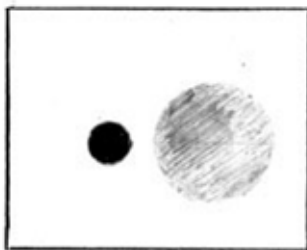

Desequilibrado

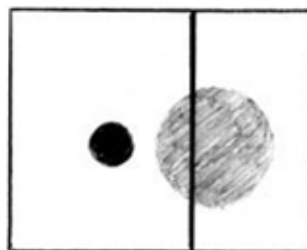

Equilibrado



Interpretación

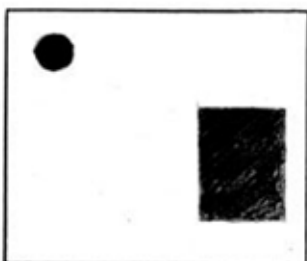

Desequilibrado

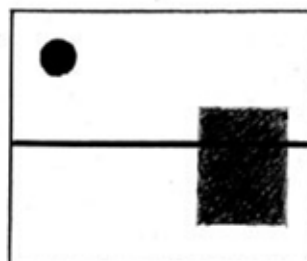

Equilibrado



Interpretación

20. La composición XIV

Lámina 19. El destaque de los Tonos

El destaque de un tono no depende solo del contraste con lo que le rodea sino también de las diferencias de superficie. Claramente, cuanto mayor es la diferencia en tono y superficie, mayor es el destaque.

EL DESTAQUE DE LOS TONOS

19

Los tonos, a efectos compositivos, actúan como un valor de destaque, que está condicionado por el resto de los tonos que haya cerca.

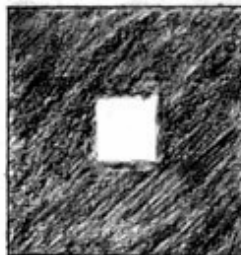
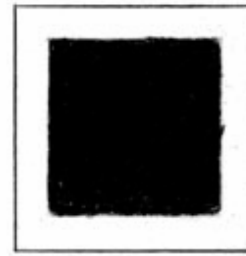
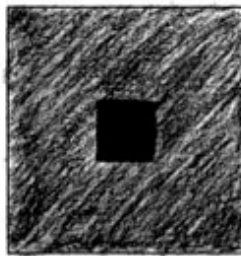
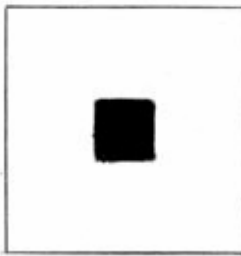

Pequeñas áreas blancas o negras, destacan intensamente sobre fondos de tono contrario.

El blanco y el negro sobre fondo gris, pierden gran parte de su fuerza de destaque.

Cuanto mayores son las áreas de negro o blanco, sobre fondo de tono contrario, menor es su destaque.

21. La composición XV

Lámina 20. El Destaque y el peso de las masas

Es necesario armonizar el destaque con los pesos de las masas para no provocar desequilibrios.

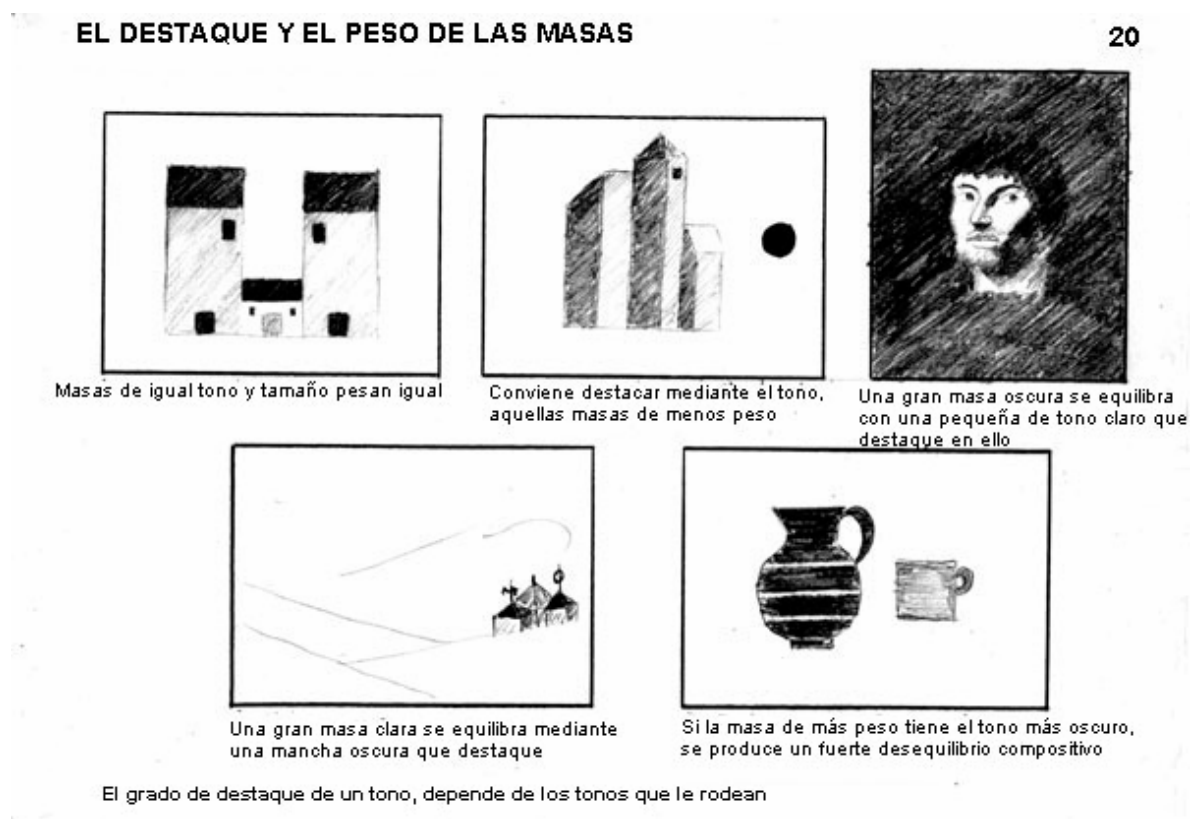

22. La composición XVI

Láminas 21-22 Las Claves Tonales

Mediante las Claves Tonales, podemos transmitir unas sensaciones generales/globales que puede ser la primera que perciba el espectador al mirar la obra. Por tanto es muy importante, definirla antes de comenzar a ejecutarla.

CLAVES TONALES

21

Son la especial disposición de varios tonos en un conjunto, de modo que produzcan una unidad armónica de carácter especial.

CLAVES MAYORES: Utilizan cualquier tono, incluyendo blanco y negro



ALTA: Dramatismo, vitalidad, exuberancia



INTERMEDIA: equilibrada, sobria



BAJA: dramática, solemne, profunda, misterio

. La composición XVI

Sugerimos se entrenen aplicando las leyes de la composición a todos los cuadros, dibujos, fotos, imágenes, en definitiva que se pongan al alcance de sus ojos. Se sorprenderán de los significados que encontrarán y como les ayudará a comprender una obra de arte.

Aunque aquí las exponemos dirigidas a elementos planos, si piensan en volumen, verán que son igualmente aplicables a la escultura y a la arquitectura.

CLAVES MENORES

22

Utilizan tonos, solo de una parte de la escala, con blanco o negro, pero nunca los dos juntos

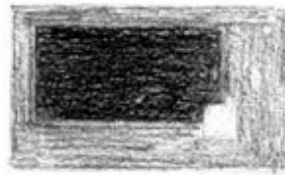

ALTA: delicado, atmosférico, temas poéticos, sutiles

INTERMEDIA: gran equilibrio, elegante y suave

BAJA: misterio, pobreza, melancolía

23. El Color

Colores luz

Si un rayo de luz solar, luz blanca, atraviesa un prisma de cristal, dicha luz se *descompone* en los seis colores del espectro visible: rojo, anaranjado, amarillo, verde, azul y violeta.

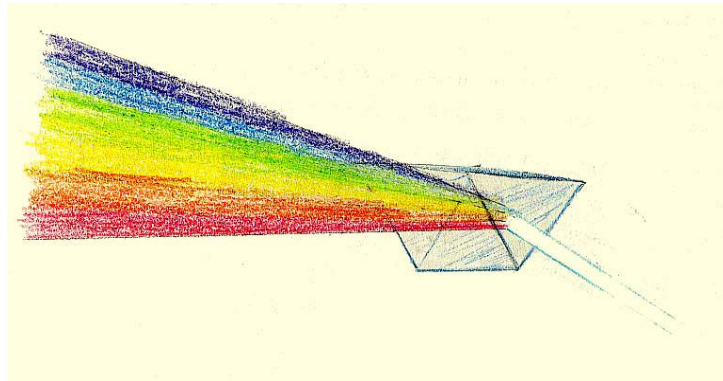

Colores primarios: rojo, azul oscuro y verde. Son primarios porque no se pueden obtener por mezclas.

Colores secundarios: amarillo, azul celeste y púrpura. Son secundarios porque se obtienen de la mezcla de dos primarios

Complementarios

Azul oscuro /Amarillo

Rojo/Azul celeste

Verde/Púrpura

Son complementarios aquellos que al mezclarse nos dan la luz blanca. En el círculo de colores están diametralmente opuestos.



Contemplando un Cuadro

El Color

Un cuerpo de color local blanco, cuando incide un rayo de luz blanca (rojo, verde, azul) refleja totalmente el espectro y por ello lo vemos de color blanco. Si el cuerpo es de color local negro, es porque absorbe toda la luz sin reflejar nada. Si vemos un cuerpo de color amarillo es porque absorbe el color azul y refleja el rojo y el verde. Si vemos un cuerpo de color rojo, es debido a que absorbe azul y verde y refleja solo el rojo. De igual modo, si vemos un cuerpo de color púrpura es debido a que absorbe el color verde y refleja el color rojo y el azul.

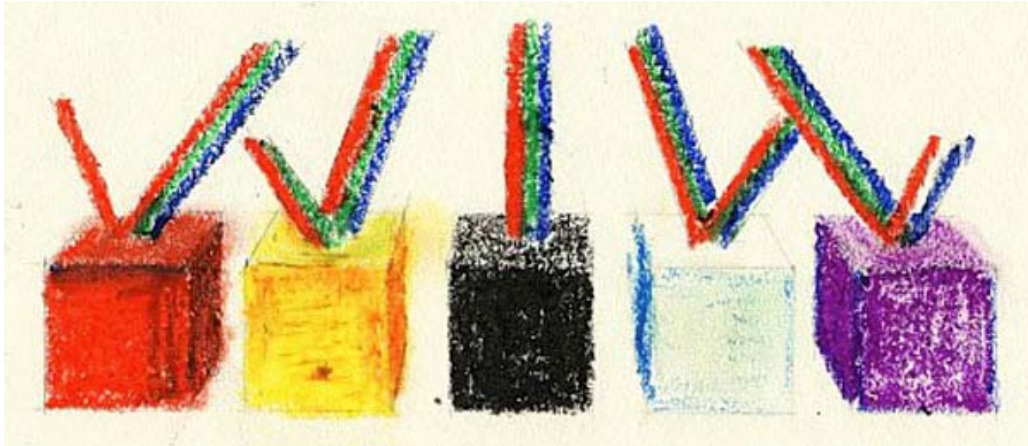

Colores pigmento

Colores pigmento son los colores que utilizamos para pintar, se obtienen con polvos colorantes mezclados con aceites y barnices.

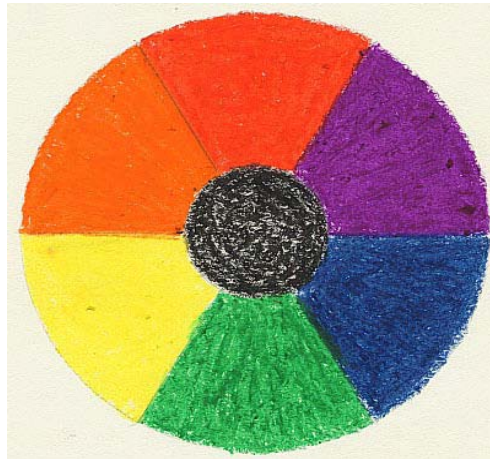

Primarios: rojo, amarillo y azul. No se obtienen por mezcla

Secundarios: naranja, verde y violeta. Mezcla de dos primarios

Terciarios: rojo, amarillo y azul. Mezcla de los tres primarios, predominando uno de ellos. Mezcla de dos secundarios.

Colores complementarios: Son aquellos que están diametralmente opuestos en el círculo: rojo/verde, amarillo/violeta, azul/naranja y todos los valores intermedios opuestos.

Contemplando un Cuadro

El Color

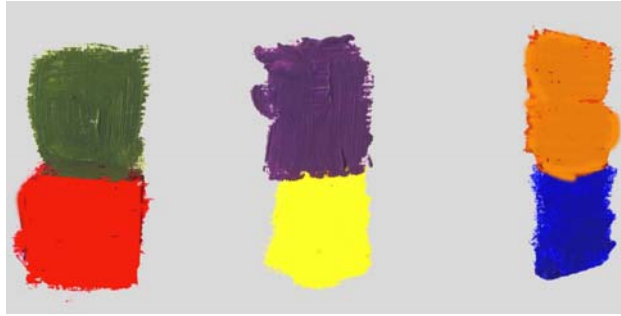

El color de los cuerpos: Cuando decimos que una flor es roja estamos hablando de su color local, pues en realidad cada pétalo tendrá diversos colores y no solo rojo, pues hay diversos matices, penumbras, sombras y reflejos.

De hecho hay diversos factores que influyen en el color de los cuerpos:

El color local, que es el color propio del cuerpo y que solo es perceptible en aquellas zonas donde no se vea modificado por otros factores.

El color tonal, que es una variación del color local al ser influido por la zona tonal (luz, sombra, medio tono, reflejo, sombra proyectada). Según la zona tonal que observemos, podremos percibir los colores y matices diversos existentes que son distintos del color local. Estos a su vez dependen del color local, de la forma del cuerpo, de la textura, de los colores de los cuerpos que le rodean, color ambiental (color de paredes, suelos, muebles, cortinas, etc.), del color de la luz, etc.

El color reflejado, que es especialmente perceptible en la zona reflejada que está dentro de la zona de sombra. Aunque aquí actúa todo lo que envuelve, especialmente es visible el color de los cuerpos más cercanos a dicha zona de sombra y así aparece la zona reflejada.

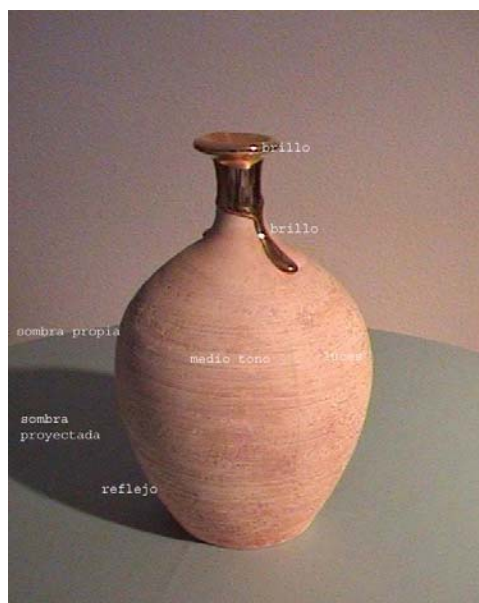

Contemplando un Cuadro

El Color

Colores cálidos

La gama de colores cálidos corresponde a la mitad del círculo donde intervienen el rojo y el amarillo fundamentalmente. No obstante, esto no significa que, en la ejecución del cuadro, no deban intervenir los azules, incluso aquellos que no tienen la más mínima tendencia cálida, pues lo importante es que la tendencia general de la obra, sea hacia un cromatismo cálido aunque puedan intervenir cualquier color en las mezclas.

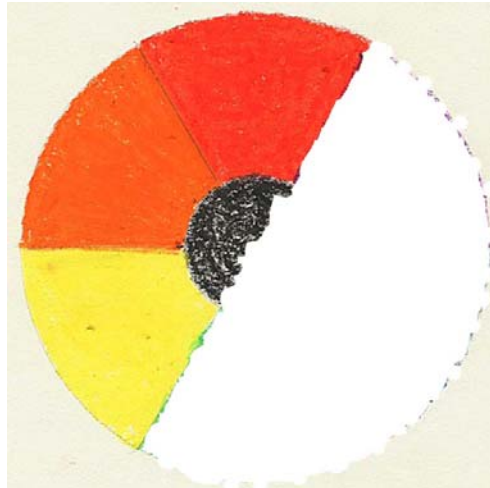

Colores fríos

La gama de colores fríos corresponde a la otra mitad del círculo donde el color principal es el azul, aunque en algunos colores intervengan algo el amarillo y el rojo. De igual forma que en el caso de los colores cálidos, aunque a la inversa, en la ejecución del cuadro, incluiremos rojos y amarillos, pero de manera que la tendencia general de la obra sea hacia el color azul.

